



- 1 Platine boulonnée.
- 2 Rotation 360° hydraulique.
- 3 2 vérins inversés entièrement protégés.
- 4 Bâti en acier HLE.
- 5 Système breveté de changement rapide de mâchoires (environ 20 minutes).
- 6 Jeux de mâchoires livrés sur supports individuels.
- 7 Mâchoires avec une cinématique adaptée à la fonction.



		H	O	P	F1	F2	F3	L*	I	IPN	HEA					Temps Cycle Total**			
	kg	mm	mm	mm	t	t	t	mm	mm	mm	mm	mm	mm	bar	l/min	sec	bar	l/min	t
CU 3500 BB	3500	2420	900	810	430	155	116	680	-	-	-	-	60	380	550	4"	140	28/40	38/55
CU 3500 CF	3350	2300	580	520	416	245	117	310	400	320	260	12	60	380	550	4"	140	28/40	38/55
CU 3500 CB	3300	2500	1000	860	476	168	120	170	-	-	-	-	60	380	550	4"	140	28/40	38/55

Les poids sont donnés sans platine boulonnée.

L* : Largeur mâchoire

**temps de cycle avec 550 Lt sans Speed valve ou 380 Lt avec option Speed valve

CU 3500 BB - B

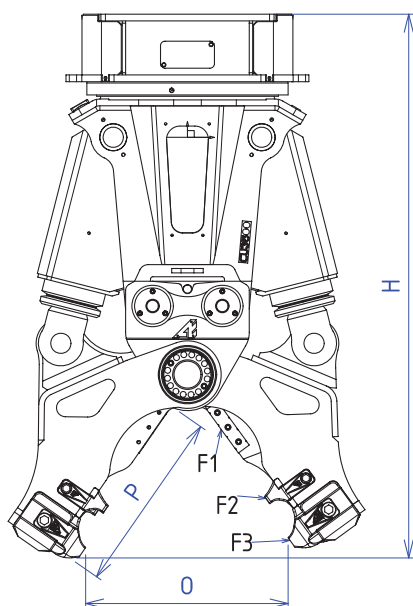

CU 3500 CF

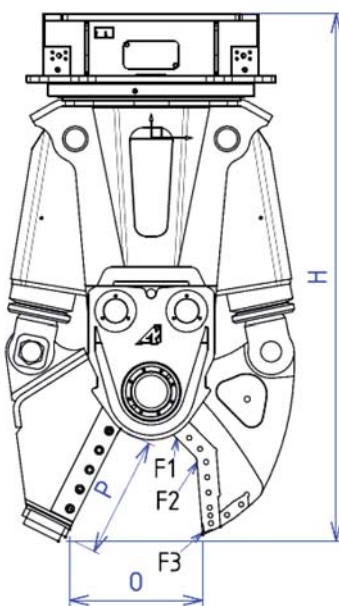

CU 3500 CB

